



Středoškolská technika 2012

Setkání a prezentace prací středoškolských studentů na ČVUT

Přestavba bytového jádra

Jan Kuták

Gymnázium a Střední průmyslová škola,
Duchcov, Kubicových 2

Přestavba bytového jádra v panelových domech je dnes velmi aktuální téma. V době, kdy probíhala jejich výstavba, byly kladeny úplně jiné nároky jak na provoz, tak i na vzhled celé koupelny a toalety.

S odstupem času se stav umakartových jader hodně změnil, a to spíše k horšímu. Koupelna se tak stává v mnoha případech skoro nepoužitelnou. Mezi velmi časté závady patří například prohnílé a zplesnivělé stěny a podlahy, zarostlé vodovodní trubky, hnízda hlodavců, nefunkčnost různých odvětrávání a mnoho dalších, velmi často zásadních nedostatků, které ubírají na funkčnosti koupelny, a neprospívají ani vzhledu.

Právě z těchto důvodů se spousta lidí rozhodne pro přestavbu, což většinou znamená vybourat staré umakartové jádro a nahradit ho moderními materiály.

Největší zásah do obytné plochy bytu může nastat, pokud se majitel rozhodne úplně změnit jeho dispozici, například vybudováním samostatné místnosti pro WC. Plocha pro využití koupelny se tím pádem zvětší a vzniká větší prostor pro její dokonalejší vybavení.

Přestože práce poslouží jako náhled do problematiky renovace bytového jádra, opírá se o skutečné a předem prověřené metody pracovních postupů, rady a návrhy, jak vše zvládnout s co nejmenšími problémy a náklady.

Přestavbu je v současné době schopna provést téměř každá firma, která se zabývá danou problematikou. Je tedy pouze na majiteli, jak a čím si nechá svou koupelnu vybavit. Možností, jak zrekonstruovat bytové jádro, existuje mnoho.

Součástí práce je i výkresová dokumentace k realizaci přestavby v reálném panelovém bytě.

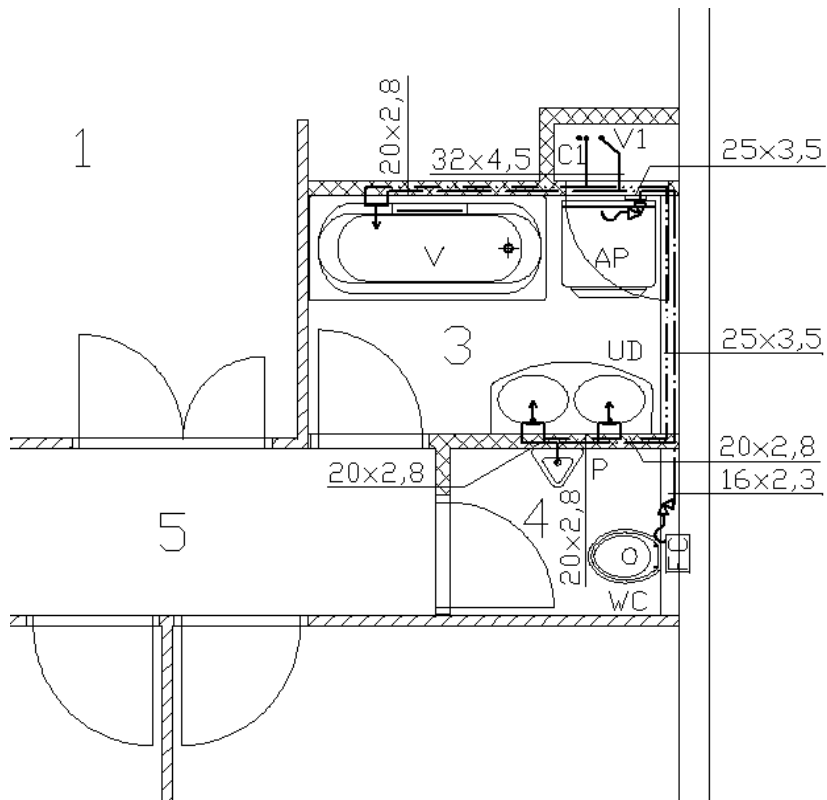

Obr. Ukázka řešení rozvodu vody

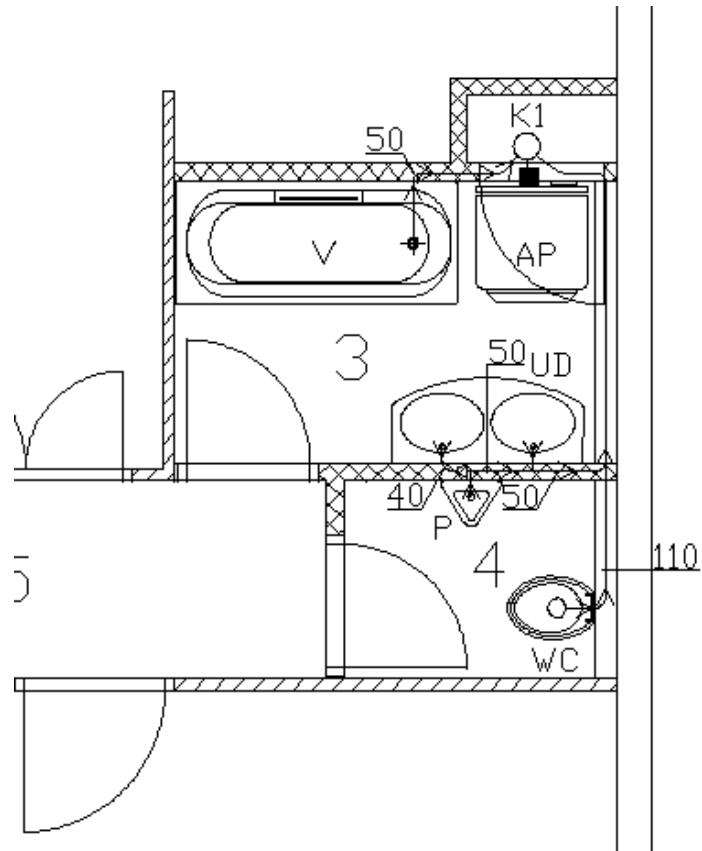

Obr. Ukázka řešení rozvodu kanalizace